

RCS® Zugkabel

RCS® Zugkabel für die Bremszangen DV 020 FKM und DH 020 FKM sowie DV 020 MKM und DH 020 MKM sind mit variabler Kabellänge lieferbar.

Die Kabelenden sind zum Anbau an die Bremszangen bzw. an den RCS® Handbremshebel B 50452 ausgelegt.

Eigenschaften

- Leichtgängig
- Seele rostfrei ummantelt
- Für kleine Biegeradien geeignet
- Stahlteile galvanisch verzinkt
- Zugstange rostfrei

Eine umfangreiche Produktauswahl an RCS® Fernbetätigungen finden Sie in dem gleichnamigen Katalog.

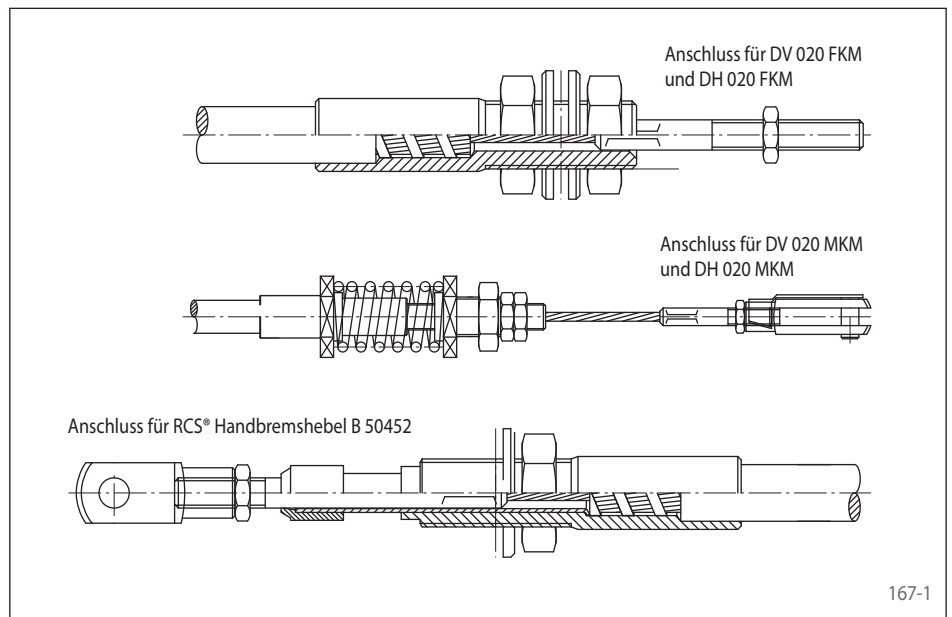

RCS® Handbremshebel B 50452

Der RCS® Handbremshebel B 50452 wird zum betätigen der Bremszangen DV 020 FKM und DH 020 FKM sowie DV 020 MKM und DH 020 MKM in Verbindung mit einem RCS® Zugkabel verwendet.

Materialnummer: 4561-000001-R50452

Eigenschaften

- Zwei Stellungen: „offen“ oder „geschlossen“
- Über Nullpunkt selbsthaltend
- Kompensation von Reibklotzverschleiß
- Anschluss für RCS® Zugkabel
- Optional mit elektrischem Schalter (Schließer oder Öffner) ausrüstbar

Eine umfangreiche Produktauswahl an RCS® Fernbetätigungen finden Sie in dem gleichnamigen Katalog.

